

*Robo***FIFTI** 50HP



REMOTE
CONTROLLED
TOOL
CARRIER

55 SLOPE



PORTA ATTREZZI RADIOCOMANDATI
REMOTE CONTROLLED TOOL CARRIER

New



RoboFIFTI è una macchina radiocomandata porta-attrezzi che può lavorare nei luoghi più ostili, con pendenze fino a 55° e dove l'accesso è molto difficile.

Questo robo è dotato di un potente motore diesel da 50 CV Stage V e di due funzioni idrauliche a doppio effetto.

Altamente versatile, è in grado di montare diverse attrezzature come una testata da erba o forestale, un fresaceppi, una benna e molto altro.

Potenza, affidabilità e sicurezza fanno del robot radiocomandato **RoboFIFTI** una garanzia che si differenzia nettamente dalle altre macchine radiocomandate professionali.

Nuovo Porta Attrezzi Radiocomandato

New Remote Radio-Controlled Tool-Carrier

RoboFIFTI is a remote-controlled tool-carrier machine able to work in the narrowest areas, on slopes up to 55° or where the access is very difficult.

This robot is equipped with a powerful 50 HP Stage V diesel engine and two double effect hydraulic functions.

Extremely flexible, it is able to mount different equipment like grass or forestry head, stump grinder, bucket and many more.

Power, reliability, and safety differentiate the radio-controlled robot **RoboFIFTI** from the other professional radio-controlled machines.

RoboFIFTI 50HP



RAGGIO D'AZIONE 150 METRI
WORKING RANGE 150 METERS

STRENGTHS



Sicurezza e Comfort

- Macchina radiocomandata
- Operatore in zona di sicurezza
- Pulsante di emergenza sul radiocomando
- Ottima manovrabilità
- Facile da usare e trasportare

Safety and Comfort

- Radio controlled machine
- Operator in safety zone
- Emergency button on remote control
- Excellent handling
- Easy to use and carry



Lavoro in pendenza

- Aderenza in ogni direzione fino a 55°
- Esclusivo design dei cingoli con maggiore superficie di appoggio a terra
- Speciale coppa dell'olio
- Baricentro ribassato

Working on steep slopes

- Excellent grip in all directions up to 55°
- Exclusive tracks design with large bearing surface
- Special oil sump
- Low center of gravity

RoboFIFTI
50HP



PUNTI DI FORZA STRENGTHS



Multifunzionale

- Molteplici attrezzature disponibili
- Manutenzione stradale e fluviale
- Cura del verde e lavori forestali
- Lavori per l'agricoltura e l'industria
- Viabilità invernale

Multifunction

- Multiple tools available
- Road and river maintenance
- Green maintenance and forestry work
- Agriculture and industry service
- Winter road service

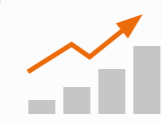

Produttività

- Motore da 50 CV Stage V
- Sostituzione rapida attrezzature
- Veloce esecuzione del lavoro
- Consumi ridotti
- Manovrabilità su tutti i terreni

Productivity

- Engine 50 HP Stage V
- Quick change of attachments
- Fast execution of work
- Reduced consumption
- Maneuverability on any surface

SLOPE 55°



OPERATORE
IN ZONA
DI SICUREZZA
OPERATOR
IN SAFETY
ZONE

REMOTE CONTROLLED

RoboFIFTI
50HP

RADIOCOMANDO LEGGERO,
INTUITIVO E SEMPLICE DA USARE

THE REMOTE CONTROL
IS LIGHTWEIGHT, INTUITIVE,
AND EASY TO MASTER

RoboFIFTI è Sicurezza

RoboFIFTI is Safety

RoboFIFTI is a remote-controlled machine, able to work in **complete safety** in **dangerous areas**, with slopes up to **55°** in any directions. The low center of gravity and rubber or steel tracks assure excellent stability and grip even in the steepest situations. With the radio-controlled machine **RoboFIFTI** the operator works in full safety: the working range of the remote-control reaches 150 meters avoiding the exposition to noise, vibration, exhaust gas, object projection that could compromise the safety of the working activity.

PULSANTE
DI EMERGENZA
EMERGENCY
BUTTON



150 M
492 FT

RoboFIFTI 50HP

Componenti di Qualità Components Quality



RoboFIFTI è costruito in acciaio ultraresistente per garantire lunga durata. Tutti i componenti sono collaudati e certificati per assicurare la massima affidabilità e sicurezza.

- Motore collaudato dal produttore con una notevole reputazione per l'affidabilità.
- Tecnologia del controllo a distanza sviluppato da un team di esperti specializzati.
- Motore potente e performante ideale per forti pendenze.
- Carter motore disegnato per assicurare la lubrificazione anche sui pendii ripidi.
- Raffreddamento indipendente dell'impianto idraulico per ottimizzare le prestazioni.
- Doppio roll-bar integrato nel telaio a protezione totale della macchina.
- Telaio a fondo piatto a protezione degli organi motore.
- Carenature laterali completamente chiuse per impedire l'accesso della vegetazione.
- Sollevatore con aggancio e sgancio rapido meccanico per le attrezzature.

Nato per soddisfare le esigenze più difficili, RoboFIFTI si può tranquillamente definire una trincia radiocomandata con potenza e performance paragonabili ad un classico braccio decespugliatore per il trattore. **Potenza, affidabilità, robustezza e alto rendimento** sono le caratteristiche fondamentali che differenziano questa macchina da qualsiasi altro robot sul mercato.

RoboFIFTI is built in an ultra-resistant steel to ensure a long duration; all the components are tested and certified to ensure the maximum reliability and safety.

- Engine tested by the producer with a remarkable reputation for reliability.
- Remote-control technology developed by a team of specialized experts.
- Powerful and efficient engine, appropriate for steep slopes.
- Engine crankcase designed to ensure the grease, even on steep slopes.
- Independent cooling system of the hydraulic system to optimize performances.
- Double roll bar integrated into the frame to ensure a total protection of the machine.
- Flat bottom frame to protect the parts of the engine.
- Fully enclosed body panels keep out grass and debris.
- Front lifter with quick attachment mounting system.

Born to satisfy the most difficult needs, RoboFIFTI can easily be defined as a remote-controlled grass cutting machine with power and performances comparable to a traditional grass cutting boom for tractors. **Power, reliability, strength and performance** are the fundamental features that distinguish this machine from any other robots in the market.

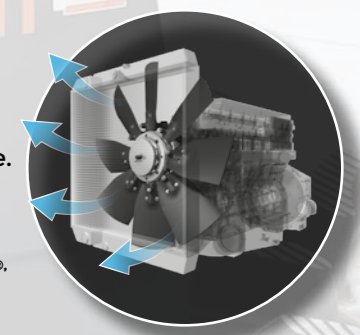

MOTORE PERKINS DA 50 HP STAGE V
50 HP STAGE V PERKINS ENGINE

I MIGLIORI COMPONENTI
THE BEST COMPONENTS

VENTOLA REVERSIBILE AUTOPULENTE FREXXAIRE®
FREXXAIRE® SELF-CLEANING REVERSIBLE FAN

RoboFIFTI è equipaggiato con la ventola reversibile autopulente FLEXXAIRE®, per migliorare la produttività e il risparmio di carburante.

RoboFIFTI is equipped with the self-cleaning reversible fan FLEXXAIRE® to increase productivity and fuel saving.



WORK ON SLOPES

L'esclusivo profilo dei cingoli studiato da Energreen e il sistema di tensionamento idraulico garantiscono alla macchina un maggior appoggio a terra.

RoboFIFTI è una macchina sicura per lavorare su pendenze fino a 55° in ogni direzione e in ogni contesto ambientale come colline, montagne, argini o scarpate.

In generale, la macchina radiocomandata **RoboFIFTI** si presta a tutte quelle situazioni con forti pendenze e scarsa aderenza.

Lavoro in pendenza fino a 55°

Working on steep slopes up to 55°

The exclusive tracks profile by Energreen and the tensioning hydraulic system guarantee a larger ground contact surface. **RoboFIFTI** is a safe machine for working on slopes up to 55° in each direction and in every environment context such as hills, mountains, riverbanks, or cliffs.

Generally, the radio-controlled machine **RoboFIFTI** is suitable to all the situations with steep slopes and low adherence.

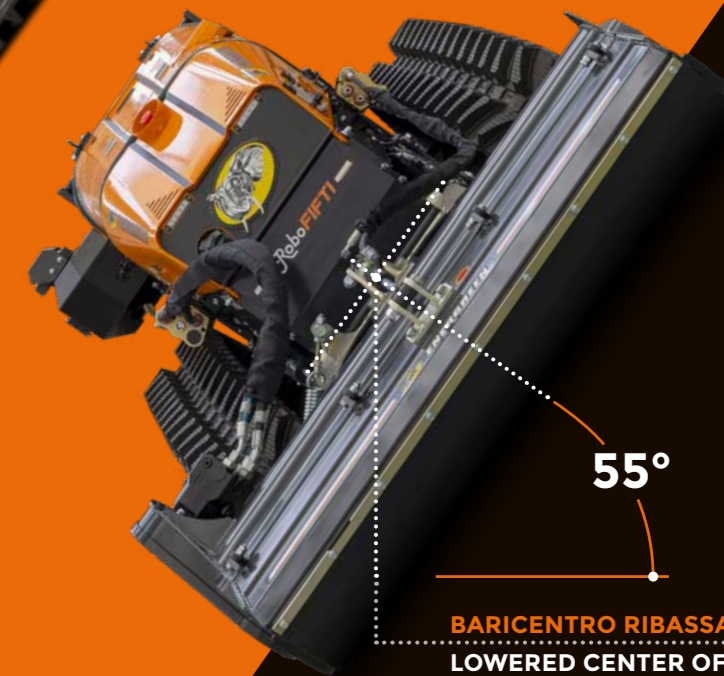

RoboFIFTI



ENGINE

RoboFIFTI 50HP



RoboFIFTI monta un motore Perkins da 50 CV (36 kW), 3 cilindri in linea con raffreddamento a liquido, ricircolo dei gas di scarico ed emissioni conformi a normative EU Stage V.

Perkins è uno specialista con più di 85 anni di esperienza nel mercato dei motori. Il motore è compatto e altamente tecnologico, in grado di soddisfare le esigenze di potenza più diversificate, garantendo costi di gestione estremamente ridotti.

L'aspirazione è turbo e il sistema di combustione a iniezione diretta per massimizzare le prestazioni. Il nuovo radiatore e la nuova coppa dell'olio assicurano maggior stabilità e sicurezza.

Potente Motore da 50 CV

50 HP Power Engine

RoboFIFTI is equipped with a 50 HP (36 kW) Perkins engine with 3-cylinder in line with liquid-cooled, external exhaust gas recirculation and EU Stage V emissions.

Perkins is an expert of the sector with more than 85 years of experience in the engine fields.

The engine is compact and highly technologic, able to satisfy the most demanding needs of power, assuring low management costs. The aspiration is turbocharged, and the combustion system has direct injection to maximize performance.

A new radiator and a new oil pin assure stability and safety.

**FACILE ACCESSO
ALLA MANUTENZIONE
EASY ACCESS
FOR MAINTENANCE**



PERKINS



OPTION A

CINGOLI IN GOMMA RUBBER TRACKS

**CINGOLI CONSIGLIATI
PER SUPERFICI DELICATE
IDEAL TRACKS
FOR DELICATE SURFACES**

- 250 mm di larghezza
- Ottima aderenza al suolo
- Lavoro in pendenza fino a 40°
- 250 mm of width
- Excellent adherence on the ground
- Work on sloping areas up to 40°



OPTION C

SUPER CINGOLI IN GOMMA SUPER RUBBER TRACKS

**CINGOLI CONSIGLIATI
PER SUPERFICI SASSOSE
O FREQUENTI TRASFERIMENTI
IDEAL TRACKS
FOR ROCKY SURFACES
OR FREQUENT MOVEMENTS**

- 280 mm di larghezza
- Ampia superficie di appoggio per un minor peso per cm²
- Lavoro in pendenza fino a 55°
- 280 mm of width
- Wide supporting surface with consequent less weight for cm²
- Work on sloping areas up to 55°



OPTION B

CINGOLI CON STAFFE STUDED TRACKS

**CINGOLI CONSIGLIATI
PER PENDENZE ESTREME
O CON FITTA
VEGETAZIONE
IDEAL TRACKS
FOR EXTREME SLOPES
OR AREAS WITH
DENSE VEGETATION**

- 250 mm di larghezza
- Lavoro in pendenza fino a 55°
- Staffe in acciaio
- 250 mm of width
- Work on sloping areas up to 55°
- Steel stirrups



OPTION D

CINGOLI CON STAFFE E CHIODI STUDED TRACKS WITH SPIKES

**CINGOLI CONSIGLIATI
PER PENDENZE ESTREME
O TERRENI BAGNATI
IDEAL TRACKS
FOR EXTREME SLOPES
OR WET SURFACES**

- 250 mm di larghezza
- Lavoro in pendenza fino a 55°
- Staffe e chiodi in acciaio
- Tamponi in gomma (rimovibili)
- 250 mm of width
- Work on sloping areas up to 55°
- Steel brackets and spikes
- Rubber head flaps (removable)



**TAMPONI
IN GOMMA
RUBBER
BUFFERS**

MULTIFUNCTION

RoboFIFTI è una macchina tecnologicamente avanzata, che risponde alle moderne esigenze di sicurezza e performance richieste dal mercato.

Energreen, con la sua gamma Robo, ha voluto cambiare il concetto di taglio dell'erba tradizionale e di altre tipologie di lavori, creando una macchina radiocomandata, che permetta di effettuare lavori di sfalcio dove precedentemente si operava con decespugliatori a mano.

Questo rappresenta una nuova frontiera di utilizzo, dove la sicurezza dell'operatore è messa al primo posto.

RoboFIFTI è decisamente più veloce dei metodi tradizionali, ottimizzando il lavoro nei più svariati ambiti lavorativi.

L'Attrezzo adatto per ogni lavoro

The suitable tool for every job

RoboFIFTI is a technologically advanced machine that responds to the current needs of safety and performance requested by the market.

Energreen, with its range of Robo machines, wants to change the traditional concept of grass cutting and other kinds of works, creating a remote-controlled machine, that can do operations of mowing where previously there was only the possibility to use hand brush cutters.

This represents a new frontier of use, where the safety of the operators is put in first place.

RoboFIFTI is certainly faster than the traditional ways of mowing optimizing the work in the most different working environments.



MULTIFUNCTION

RoboFIFTI è una macchina porta-attrezzi radiocomandata dotata di un sollevatore dedicato che prevede un sistema di sostituzione rapida dell'attrezzatura rendendo il lavoro dell'operatore più piacevole e multifunzionale. Sollevatore e innesti idraulici permettono il perfetto accoppiamento con tutte le attuali e precedenti attrezzature di casa Energreen.

Sollevatore con Attacco Rapido

Front lifter with quick attachment

RoboFIFTI is a remote-controlled tool-carrier machine equipped with a dedicated lifter which allows a quick-change system, making the work easier and multifunction.

Lifter and hydraulic connections allow the perfect match with all the previous and current attachment provided by Energreen.

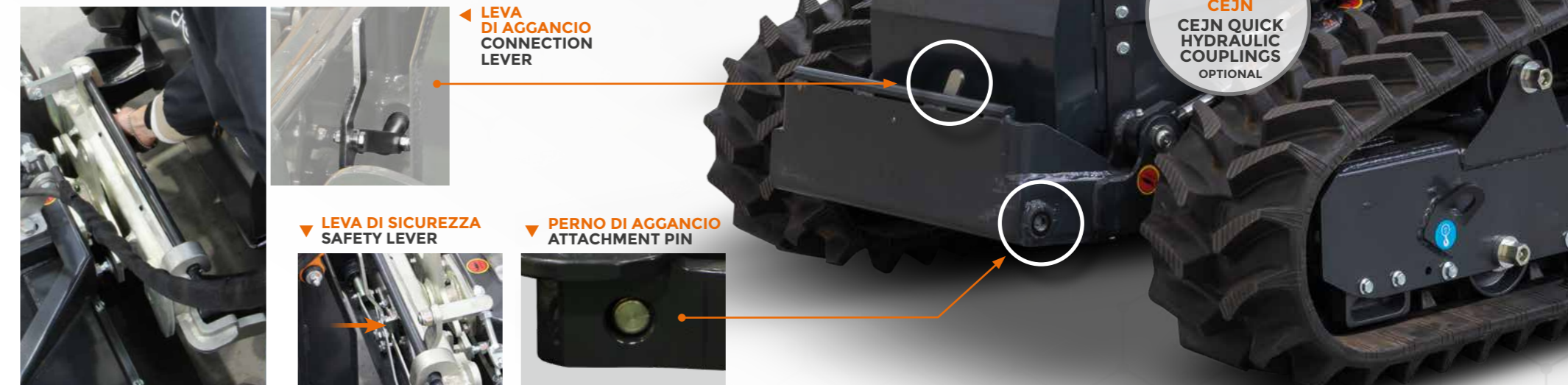



HEAD 130

TESTATA TRINCIANTE
MULCHER HEAD

Testata trinciante costruita in Strenx®, robusta, affidabile ideale per il taglio di erba ed arbusti fino a 3 cm di diametro. Può montare rotore con coltelli ad Y o a mazzette con altezza di taglio regolabile.

Strong and reliable mulcher head, with a frame made of high resistance Strenx® steel, wear-proof and shock-proof. The head is the ideal solution to cut grass and shrubs up to a diameter of 3 cm. It can be equipped with a rotor with hammers or with Y flails.

DATI TECNICI / TECHNICAL DATA

Larghezza di taglio - Cutting width	1300 mm
Pressione - Pressure	300 bar
N° utensili - No. of tools	22 (Y Coltelli/flails) / 26 (Mazzette/Hammers)
Portata olio - Oil flow	55 lt/min.
Motore idraulico - Hydraulic motor	21 cc
Peso - Weight	200 kg



HEAD 155

TESTATA TRINCIANTE
MULCHER HEAD

Testata trinciante costruita in Strenx®, robusta, affidabile ideale per il taglio di erba ed arbusti fino a 3 cm di diametro. Monta un rotore con coltelli ad Y con altezza di taglio regolabile.

Strong and reliable mulcher head, built in Strenx® steel, ideal for cutting grass and shrubs, up to a diameter of 3 cm. It is equipped with a Y-shaped knives rotor with adjustable height of cutting.

DATI TECNICI / TECHNICAL DATA

Larghezza di taglio - Cutting width	1535 mm
Pressione - Pressure	300 bar
N° coltelli "Y" - No. flails "Y"	30
Portata olio - Oil flow	55 lt/min.
Motore idraulico - Hydraulic motor	21 cc
Peso - Weight	310 kg



FORESTRY 130 H

TESTATA FORESTALE A MAZZE GIREVOLI
FORESTRY HEAD WITH ROTARY HAMMERS

Testata forestale costruita in Strenx®, robusta, affidabile ideale per il taglio di erba, arbusti e canne fino a 6 cm di diametro. Monta un rotore a mazze girevoli capace di tritare il materiale tagliato.

Strong and reliable forestry head, with a frame made of high resistance Strenx® steel, wear-proof and shock-proof. It is the ideal solution to cut grass and shrubs up to a diameter of 6 cm. It is equipped with a rotor with swinging hammers.

DATI TECNICI / TECHNICAL DATA

Larghezza di taglio - Cutting width	1300 mm
Pressione - Pressure	300 bar
N° utensili - No. of tools	22
Portata olio - Oil flow	55 lt/min.
Motore idraulico - Hydraulic motor	23 cc
Peso - Weight	355 kg



FORESTRY 130 T

TESTATA FORESTALE A DENTI FISSI
FORESTRY HEAD WITH FIXED TEETH

Testata forestale costruita in Strenx®, robusta, affidabile ideale per il taglio di arbusti e canne fino a 10 cm di diametro. Monta un rotore a denti fissi capace di tritare il materiale tagliato.

Strong and reliable forestry head, with a frame made of high resistance Strenx® steel, wear-proof and shock-proof. It is the ideal solution to cut grass and shrubs up to a diameter of 10 cm. It is equipped with a rotor with fixed teeth.

DATI TECNICI / TECHNICAL DATA

Larghezza di taglio - Cutting width	1300 mm
Pressione - Pressure	300 bar
N° utensili - No. of tools	32
Portata olio - Oil flow	55 lt/min.
Motore idraulico - Hydraulic motor	23 cc
Peso - Weight	390 kg



STUMP GRINDER

FRESA CEPPI

Attrezzo professionale progettato per eseguire la fresatura, con movimento oscillante ad arco, di ceppi o tronchi fino a sminuzzarli e soterrarli, ripristinando così velocemente la zona interessata.

With an oscillating arch movement, this powerful stump grinder can trill an entire stump or trunk. In this way it is possible to renovate areas as a garden or a field even on slopes.

DATI TECNICI / TECHNICAL DATA

Diametro disco - Cutter disc diameter	400 mm
Rotazione ruota - Rotation wheel	2000 g./min.
N° di denti - No. of teeth	16
Pressione - Pressure	300 bar
Portata olio - Oil flow	55 lt/min.
Peso - Weight	120 kg



ROTARY MOWER

PIATTO RASAERBA

Attrezzo progettato per tagliare e sminuzzare l'erba in finissime parti lasciandole sul terreno. L'erba tagliata si trasforma in fertilizzante naturale (tecnologia mulching) con il vantaggio di non dover smaltire l'erba in altro modo. Disponibile anche con scarico posteriore.

Rotary turf mower designed to to finely grind and mince the grass and then leave it on the ground, not collecting it. In this way the cutted grass acts as natural fertilizer bringing numerous benefits for the turf and optimizing costs. Also available with rear exhaust pipe.

DATI TECNICI / TECHNICAL DATA

Larghezza di taglio - Cutting width	1500 mm
Altezza di taglio - Cutting height	10/70 mm
N° lame - No. of knives	3
Pressione - Pressure	300 bar
Motore idraulico - Hydraulic motor	21 cc
Peso - Weight	210 kg

Caratteristiche tecniche e costruttive soggette a modifica senza obbligo di notifica - Technical and construction specifications may be subject to change without prior notice



CUTTER BAR
BARRA FALCIANTE

Barra leggera e maneggevole con denti in Carbodux® resistenti all'usura, ideale per tagliare alla base l'erba o il foraggio per permettere in seguito l'essiccazione e il successivo stoccaggio.

Lightweight and handy cutter bar equipped with 24 teeth made of Carbodux®, wear-proof. It is useful for cutting the fresh grass or the hay of pastures that can so be collected to be dried and then stocked, making the fodder process easier.

DATI TECNICI / TECHNICAL DATA

Larghezza di taglio - Cutting width	1700 mm
Pressione - Pressure	100 bar
N° denti - No. teeth	24
Oscillazione - Side shift	13° dx-sx
Motore idraulico - Hydraulic motor	50 cc
Peso - Weight	218 kg



RAKE
RANGHINATORE

Attrezzo progettato per voltare e arieggiare il fieno, precedentemente tagliato, al fine di accelerare l'essiccazione, oppure per rimuovere l'erba degli argini di fiumi o canali.

Tedder rake designed to turn around and air the hay previously cut. In this way the dry process is faster: the hay can be collected and stocked to feed animals. It can be also used along rivers or canals to cut the grass on riverbanks.

DATI TECNICI / TECHNICAL DATA

Larghezza di lavoro - Working width	1600 mm
Velocità di rotazione - Rotation speed	220 g/min.
Oscillazione - Side shift	+/- 13°
Pressione - Pressure	200 bar
Motore idraulico - Hydraulic motor	250 cc
Peso - Weight	126 kg

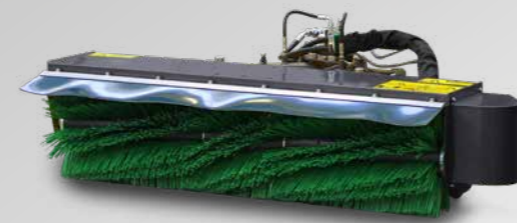

BRUSH
SPAZZATRICE
SWEEPER

Attrezzo utile per pulire le superfici da detriti di vario tipo. Dotato di cilindri idraulici per regolare l'inclinazione laterale e agevolare lo scarico del materiale. Si può dotare di contenitore di raccolta materiale (optional).

Sweeper used to clean the surface from various types of debris. It is equipped with hydraulic cylinders to adjust the lateral shift. It can also be equipped with a bucket for the collection of the material (optional).

DATI TECNICI / TECHNICAL DATA

Larghezza di lavoro - Working width	1500 mm
Diametro spazzola - Brush diameter	400 mm
Rotazione ruota - Wheel rotation	650 rpm
Oscillazione - Side shift	+/- 20°
Motore idraulico - Hydraulic motor	80 cc
Peso - Weight	150 kg

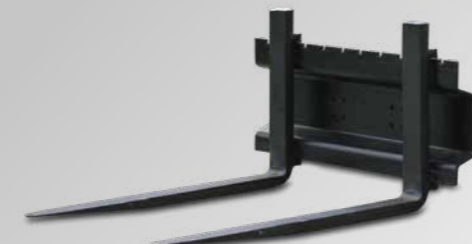

FORKS
FORCHE

Robuste forche in acciaio lunghe 80 cm, utili per la movimentazione di merci di vario tipo posizionate su bancale fino ad un peso massimo di 300 kg.

Robust steel forks, 80 cm long, useful for the handling of various types of goods placed on pallets, up to a maximum weight of 300 kg.

DATI TECNICI / TECHNICAL DATA

Larghezza max forche - Max forks width	880 mm
Lunghezza forche - Forks length	800 mm
Classe forche - Class forks	1-ISO 2328
Carico sollevabile - Loading capacity	300 kg
Peso - Weight	80 kg



BUCKET
BENNA ALTO RIBALTAMENTO
TIPPING BUCKET HIGH

Attrezzatura robusta, indispensabile per il carico e la movimentazione di materiali in ambienti stretti o pericolosi. L'impiego di due cilindri idraulici consentono di scaricare il prodotto ad un'altezza di 65 cm con una larghezza di lavoro di 130 cm.

Bucket for cleaning narrow areas as passages, galleries, tunnels with reduced height where it is not possible to work with traditional machines. Two hydraulic cylinders allow to load the product from a height of 65 cm for a working width of 130 cm.

DATI TECNICI / TECHNICAL DATA

Larghezza di lavoro - Working width	1300 mm
Altezza massima di scarico - Max. tipping height	650 mm
Carico sollevabile - Loading capacity	300 kg
Volume pala - Bucket volume	0,2 m³
Pressione - Pressure	180 bar
Peso - Weight	170 kg



GRAPPLE BUCKET
BENNA MORDENTE

Benna con mordente superiore ad azionamento idraulico, ideale per la movimentazione di rifiuti o altro materiale vegetale sfuso. Il materiale viene fermato all'interno della benna evitandone la caduta.

Bucket equipped with a grapple with nine teeth made of steel avoiding the fall of material. The mouth opening is actioned thanks to a hydraulic jack. It is useful for transport waste, rubbish and vegetation in general.

DATI TECNICI / TECHNICAL DATA

Larghezza di lavoro - Working width	1300 mm
Altezza max di scarico - Max. tipping height	630 mm
Carico sollevabile - Loading capacity	300 kg
Volume pala - Bucket volume	0,15 m³
Pressione - Pressure	180 bar
Peso - Weight	170 kg

Caratteristiche tecniche e costruttive soggette a modifica senza obbligo di notifica - Technical and construction specifications may be subject to change without prior notice



LAND BLADE LAMA DA TERRA

Attrezzo con lama in acciaio, ideale nell'ambito della pulizia di strade, viali, piazzali e per la rimozione o lo spostamento di vari materiali, terra, foglieame, ecc.

Land blade made of steel, useful for the maintenance of roads, streets, avenues, squares and the removal or transfer of waste, foliage and other kind of material.

DATI TECNICI / TECHNICAL DATA

Larghezza lama - Blade width	1700 mm
Altezza lama - Blade height	350 mm
Coltello raschiante - Blade material	Acciaio - Steel
Angolo inclinazione - Inclination degree	+/- 20°
Angolo di oscillazione - Side shift degree	+/- 13°
Peso - Weight	140 kg

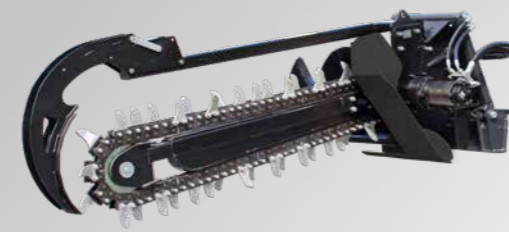

TRENCHER CATENARIA

Attrezzo professionale progettato per eseguire operazioni di scavo, su terreni vegetali o compatti. Indispensabile per la realizzazione di impianti di vario tipo. Dispone di un piede di appoggio regolabile per il controllo della profondità.

Trencher useful for digging activity on vegetal soil or compact grounds. It is useful in agriculture, for instance, to dig little canals to create irrigation systems.

DATI TECNICI / TECHNICAL DATA

Profondità scavo - Digging depth	1000 mm
Larghezza scavo - Digging width	120 / 150 / 200 mm
Lunghezza - Length	2100 mm
Larghezza - Width	860 mm
Pressione - Pressure	240 bar
Peso - Weight	260 kg



ROTARY TILLER FRESA DA TERRA

Attrezzo professionale adatto ad eseguire lavorazioni di fresatura del terreno, sminuzzare, dissodare, ecc. È dotato di rotore a 4 zappe per flangia e slitte regolabili.

Rotary tiller built with a frame made of steel and equipped with a protection on the upper part. The tiller is excellent to plough and stump the soil in hilly locations.

DATI TECNICI / TECHNICAL DATA

Larghezza di lavoro - Working width	1450 mm
Larghezza max - Max lenght	1600 mm
Profondità max di lavoro - Max working depth	150 mm
N° utensili - No. of tools	28
Potenza - Power	16,5 kW
Peso - Weight	175 kg

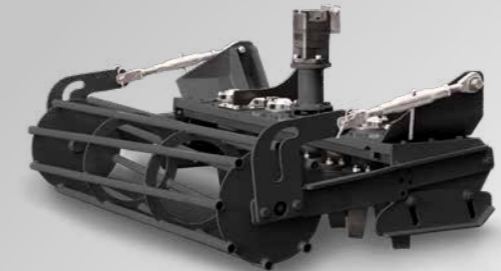

ROTARY HARROW ERPICE ROTANTE

Attrezzo professionale molto utile per molteplici lavori superficiali sul terreno: rompere le zolle di terra o il manto erboso prima della semina, dissodare, interrare concime, ecc. È dotato di rullo e rotore a due coltelli.

This tool is useful for different works on the soil: break clumps, prepare the soil for seeding, plough, bury the fertilizer. It is equipped with a roller and a two knives rotor.

DATI TECNICI / TECHNICAL DATA

Larghezza di lavoro - Working width	1500 mm
Profondità max di lavoro - Max working depth	180 mm
N° utensili - No. of tools	14
N° rotatori - No. of rotator	7
Potenza - Power	24 kW
Peso - Weight	250 kg



SPRAYER ATOMIZZATORE

Attrezzo robusto con serbatoio in polietilene, adatto per eseguire trattamenti antiparassitari e fungicidi su vigneti e alberi da frutto. Può essere dotato di barra diserbo e di naspo con pistola manuale.

This agriculture sprayer is useful for antiparasitic or fungicide treatments to avoid diseases and molds. It can be equipped with the weeding bar and a reel with handgun.

DATI TECNICI / TECHNICAL DATA

Capacità - Capacity	200 lt
Diametro ventola - Fan diameter	550 mm
Potenza - Power	9,6 kW
Portata - Flow	70 l/min
Volume d'aria - Air volume	16140 m³/h
Peso - Weight	380 kg



BIO-SHREDDER BIOTRITURATORE CHIPPER

Potente attrezzo professionale progettato per sminuzzare ogni tipo di rifiuto vegetale, fasci di rami o tronchi fino ad un diametro di 9 cm. È dotato di convogliatore orientabile per la fuori uscita del materiale tagliato.

Powerful chipper designed to shred group of branches, trunks, or vegetal waste with a diameter up to 9 cm. The chopped material can be ejected directly on the soil or collected for the transport.

DATI TECNICI / TECHNICAL DATA

Ø max cippabile - max chipping	90 mm
Produzione - Output	7 m³/h
Apertura triturazione - Hopper opening	160x200 mm
Motore idraulico - Hydraulic motor	21 cc
Potenza - Power	20 kW (27 HP)
Peso - Weight	215 kg

Caratteristiche tecniche e costruttive soggette a modifica senza obbligo di notifica - Technical and construction specifications may be subject to change without prior notice



SNOW BLOWER

TURBO FRESA DA NEVE

Turbina progettata per rimuovere la neve, sia soffice che ghiacciata, da strade, marciapiedi, piazzali, parcheggi, rampe o luoghi difficilmente raggiungibili o stretti. Dotata di deflettore di espulsione regolabile.

Blower designed to remove the snow, both soft and frozen along roads and in narrow areas or in locations difficult to reach. The chimney is made of zinc steel, hydraulically adjustable and can reach a rotation angle of +/- 100°.

DATI TECNICI / TECHNICAL DATA

Larghezza di lavoro - Working width	1420 mm
Altezza di lavoro - Working height	710 mm
Diametro fresa - Cutter diameter	400 mm
Motore idraulico - Hydraulic motor	51 cc - 350 bar
Rotazione camino - Chute rotation	+/- 100°
Peso - Weight	280 kg



SNOW BLADE

LAMA DA NEVE

Attrezzo con lama in plastica, regolabile idraulicamente, ideale nell'ambito della pulizia e rimozione della neve da strade, viali, piazzali, parcheggi, rampe ecc. anche in zone di forte pendenza.

Tool with plastic or steel blade, hydraulically adjustable, ideal for cleaning and removing the snow from roads, open spaces, parks even on slopes. In the lower part it is equipped with a scraping blade that is easily interchangeable through bolts.

DATI TECNICI / TECHNICAL DATA

Larghezza lama - Blade width	1700 mm
Altezza lama - Blade height	600 mm
Coltello - Knife	PVC oppure acciaio - PVC or steel
Angolo di inclinazione - Inclination angle	20°
Angolo di oscillazione - Oscillation angle	+/- 13°
Peso - Weight	123 kg



UMBRELLA

OMBRELLO RACCOGLITORE
INTERCEPTATIVE UMBRELLA

Ombrello per la raccolta delle olive e frutti pendenti. La speciale conformazione della rete abbraccia sia piante con tronco singolo che piante con due o più tronchi.

Interceptative umbrella used for harvesting olives and tree fruits. The special design of the net can embrace plants with a single trunk or more.

DATI TECNICI / TECHNICAL DATA

Diametri - Diameters	5,5 m - 6,5 m - 7,5 m
Diam. telescopico - Diam. telescopic	(5,5 - 7,5) - (6,5 - 7,5) - (6,5 - 8,5) m
Pendenza massima - Maximum slope	50°
Diametro tronco massimo - Maximum diameters tronc	1000 mm
Capacità - Capacity	150 kg
Peso - Weight	350 kg

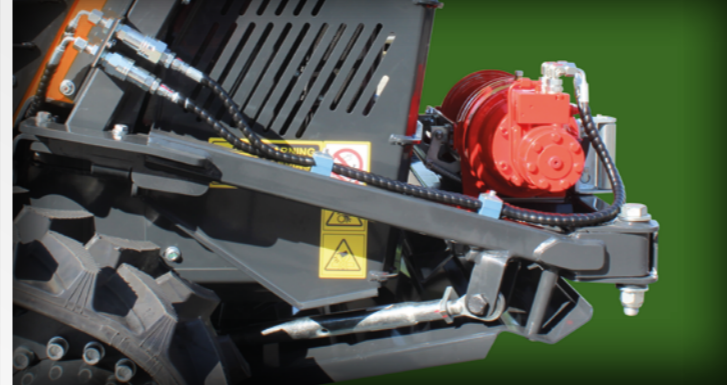

WINCH

VERRICELLO POSTERIORE

Verricello idraulico posteriore, utile per il traino della macchina stessa in caso di necessità. Possiede una capacità di traino di 1400 kg, che aggiunta alla potenza della macchina ne aumenta la forza.

Hydraulic winch, useful for towing the machine in case of need. Has a towing capacity of 1400 kg, which added to the power of the machine increases its strength to ensure maximum reliability.

DATI TECNICI / TECHNICAL DATA

Forza di tiro - Pulling force	1400 kg
Portata idraulica - Hydraulic flow	14 lt/min.
Quantità fune tamburo - Drum rope length	32 m
Diametro fune - Rope diameter	8 mm
Pressione di traino - Towing pressure	180 bar
Peso (con supporto) - Weight (with support)	150 kg

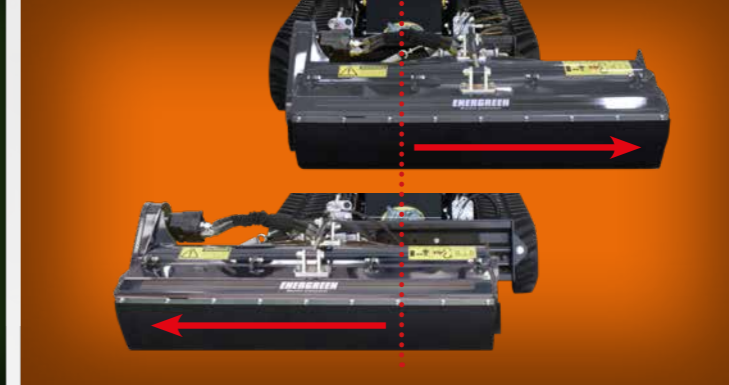

SIDE-SHIFT

TRASLATORE IDRAULICO
HYDRAULIC SIDE-SHIFT

Applicazione che consente lo spostamento laterale a destra e a sinistra della testata trinciante.

This application allows the lateral shift (right and left) of the mulcher head.

DATI TECNICI / TECHNICAL DATA

Traslazione dx - Translation right	300 mm
Traslazione sx - Translation left	300 mm
Larghezza - Width	900 mm
Altezza - Height	500 mm
Peso - Weight	150 kg



FORESTRY WINCH

VERRICELLO FORESTALE

Verricello forestale professionale dotato di freno a disco. L'attrezzo è interamente costruito in acciaio di alta qualità, risultando robusto e al contempo leggero.

Professional forestry winch equipped with a special disc brake system, self-locking and which does not require a manual action. It is the ideal equipment for moving trunks and plants in the wood or in the countryside, on steep slopes or in narrow areas.

PROSSIMAMENTE
COMING SOON

PROSSIMAMENTE
COMING SOON

Caratteristiche tecniche e costruttive soggette a modifica senza obbligo di notifica - Technical and construction specifications may be subject to change without prior notice



**ATTREZZATURE APPLICABILI
AVAILABLE ATTACHMENTS**



**TRIMMY
BRACCIO TELESCOPICO
TELESCOPIC BOOM**

Questo braccio può raggiungere una estensione fino a 3,5 metri in profondità e 4,5 metri in altezza, operando quindi in situazioni scomode o con elevate pendenze rendendo il lavoro facile e sicuro.

This boom can reach an extension up to 3.5 meters in depth and 4.5 meters in height, therefore working in uncomfortable situations or on steep slopes become job easy and safe.

DATI TECNICI / TECHNICAL DATA

Attrezzature applicabili - Available attachments	4
Lunghezza massima - Max. length	3500 mm
Altezza massima - Max. height	4500 mm
Portata olio - Oil flow rate	30 l/min
Pressione olio - Oil pressure	160 bar
Peso - Weigh	185 kg

OPTIONAL

**FLAIL HEAD
TESTATA TRINCIANTE**



**CUTTER BAR
BARRA FALCIANTE**



**SAW BAR
BARRA A DISCHI**



**BRUSH
SPAZZOLA**



OPTIONAL



**Robusta Protezione
del Radiatore
Strong Radiator
Protection**

RoboFIFTI può essere dotato di una protezione posteriore in acciaio per il radiatore (optional). Una struttura robusta e compatta, composta da tubolari e piastre metalliche atte a limitare i danni in caso di urto. La struttura può essere sollevata e aperta facilmente, rendendo l'accesso al radiatore agevole e pratico anche per la manutenzione ordinaria.

RoboFIFTI can be equipped with a rear steel protection for the radiator (optional). It is a solid and compact structure made up of metal hoses and plates designed to limit damages in case of collision. The structure can be lifted and easily opened, making the access to the radiator effortless and practical even for the daily maintenance.



**Display di comando 4,3" a colori
Command board with 4,3" color display**



**Fari a led
Led lights**

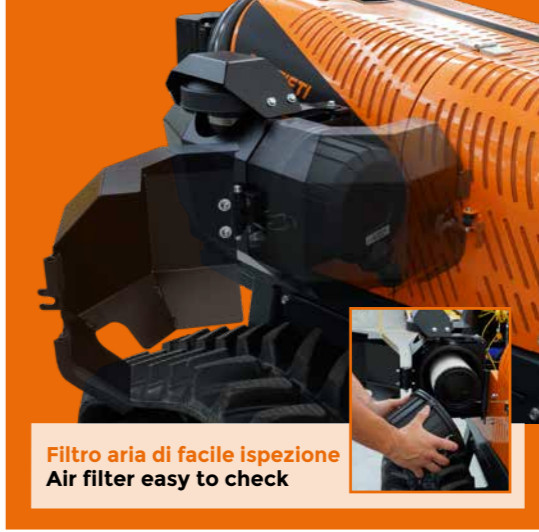

**Filtro aria di facile ispezione
Air filter easy to check**



**Cingoli con tensionamento idraulico
Hydraulic tension of the tracks**



**Motore Perkins da 50 HP Stage V
50 HP Stage V Perkins engine**



**Sollevatore con aggancio rapido
con leva di sicurezza (A)
Front lifter with quick attachment
with safety lever (A)**



**Design a protezione totale
Total protection design**



**Doppio roll-bar integrato nel telaio
Double roll bar integrated into the frame**

OPTIONAL



**Innesti rapidi idraulici CEJN
CEJN quick hydraulic couplings**

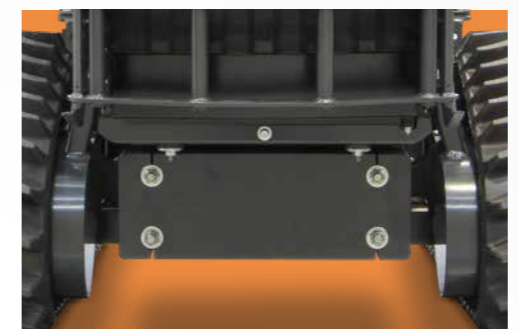

**Zavorre aggiuntive da 70 Kg
Additional 70-kg ballasts**



**Faro a led
Led light**

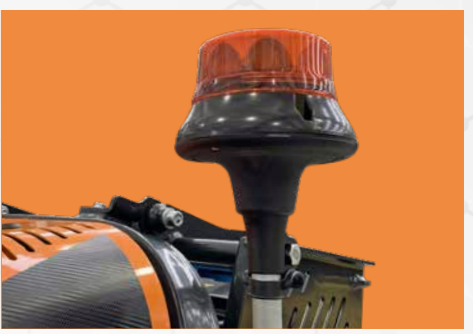

**Lampeggiante a led
Led flashing beacon**



TECHNICAL DATA



* Super cingoli in gomma / Super rubber tracks
 ** Cingoli standard o con stiffe / Standard or studded tracks

RoboFIFTI

Pendenza massima / Maximum gradient	55°
Trasmissione / Transmission	Idrostatica / Hydrostatic
Velocità I° marcia / Low range speed	0 - 4 km/h / 0 - 2.50 mph
Velocità II° marcia / High range speed	0 - 7 km/h / 0 - 4.35 mph
Peso macchina / Machine Weight	1220 kg / 2645 lb

MOTORE / ENGINE

Marca / Brand	Perkins
Modello / Type	3 Cilindri Diesel / 3 Cylinders Diesel
Potenza / Power	50 hp (36 kW) Stage V - Tier5
Capacità carburante / Fuel tank	28,5 litri / 7,5 gal.
Giri al minuto al lavoro / Working RPM	2800 rpm

RADIOCOMANDO / REMOTE CONTROL

Marca / Brand	Autec
Frequenza radio / Radio frequency	870 Mhz (EU) - 915 Mhz (US)
Raggio d'azione / Working range	150 metri/meters / 492 ft
Joystick	Proporzionale / Proportional
Batteria / Battery	Ricaricabile / Rechargeable

VALIGETTA PER RADIOCOMANDO REMOTE CONTROL CASE

in dotazione / standard



Caratteristiche tecniche e costruttive soggette a modifica senza obbligo di notifica - Technical and construction specifications may be subject to change without prior notice.



*Robo***FIFTI**

f i g You Tube in **ENERGREEN.IT**



REMOTE CONTROLLED TOOL CARRIER



Concessionario di zona - Local dealership



ENERGREEN[®]

Professional Machines

ENERGREEN S.P.A. · Via Sabbioni, 16 · 36026 Poiana Maggiore (Vicenza) · Italy
Tel. +39 0444 1511200 · Fax +39 0444 1511252 · commerciale@energreen.it · www.energreen.it

MACCHINE E ATTREZZATURE PROFESSIONALI
PROFESSIONAL MACHINES AND ATTACHMENTS



EIDP200101 - 12/22 - © Energreen 2022 - Tutti i diritti riservati - Foto, caratteristiche tecniche e costruttive soggette a modifica senza obbligo di notifica - All rights reserved - Photo, technical and constructive characteristics subjected to modification without reporting requirement.